

Einbauanleitung Mounting instruction Montagehandleiding Instructions de montage Istruzioni di montaggio Instrukcja montażu Инструкция по монтажу

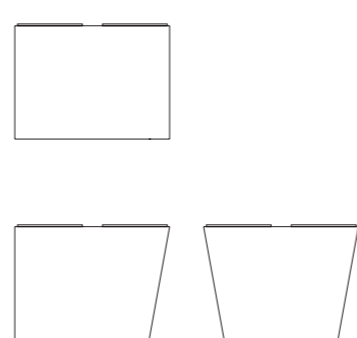

Poresta® Badewannenträger
Poresta® tub supporting frame
Poresta® Badkuipdrager
Support de baignoire Poresta®
Sistema di supporto Poresta®
per vasche da bagno
Obudowa do wanny Poresta®
Стойка для ванны Poresta®

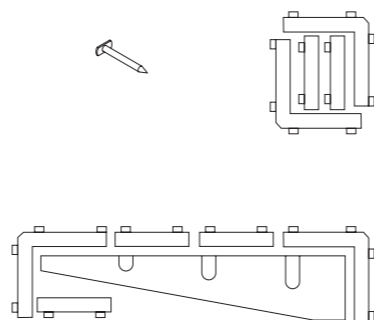
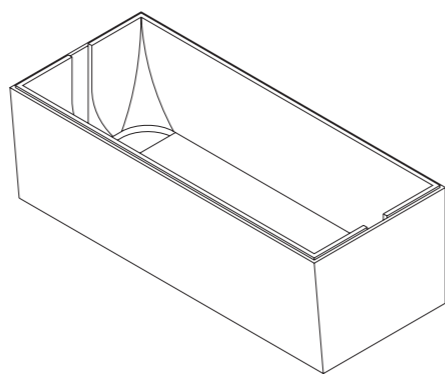

⚠ Die einschlägigen Verarbeitungsrichtlinien aller beteiligten Gewerke sind zu berücksichtigen.

⚠ Bei Arbeiten mit Poresta® Wannenträger Montage-schaum sind die Verarbeitungshinweise zu beachten. **Achtung: Zündquellen vom Montageschaum fernhalten und nicht rauchen. Treibgase vor Setzen des Wannenträgers gut abblühen lassen.**

⚠ 1 Die Fliesenstärke inklusive Fliesenkleber muss berücksichtigt werden, gegebenenfalls müssen die Abstandhalter angepasst werden.

⚠ 2 Vor Verfügen der Badewanne mit Silikon ist ein Hinterfüllmaterial (Rundschnur) einzubringen.

⚠ 3 Alle Bodenrippen mit Poresta® Wannenträger Montage-schaum verschäumen.

⚠ 4 Für die Installation der Ablaufgarnitur (z.B. „Poresta Fix“) ist die beiliegende Einbauanleitung des Herstellers zu beachten (Ablaufgarnitur nicht im Lieferumfang).

⚠ 5 Bei Badewannenträgern mit Verstellboden Sitz- und Unterstützung der Badewanne überprüfen und Verstellkeile gegebenenfalls nach Vorgabe einstellen.

⚠ 6 Abhilfe bei Toleranzen: Bei federmatten Wannenträgerbereichen oder nachgebenden Wannenträgerwänden im Wannenträgerbereich mit Poresta® Wannenträger Montageschaum oder Poresta® Konstruktionskleber unterfüllen bzw. verkleben. Auf richtigen Wandabstand des Wannenträgers achten - Badewanne im Badewannenträger fugengerecht ausrichten. Um eine einfache Austauschbarkeit der Badewanne zu gewährleisten, die Unterfüllung vor Einsetzen der Badewanne mit einer dünnen Abdeckfolie abdecken. Bei Acryl-Badewannen ist der Wannenträgerbereich immer zu unterfüllen. **Achtung: Zündquellen vom Montageschaum fernhalten und nicht rauchen. Treibgase gut abblühen lassen.**

⚠ 7 Nach Installation der Ablaufgarnitur ist eine Dichtigkeitsprüfung durchzuführen. **Achtung: Bei der Prüfung im Revisionsschacht Zündquellen fernhalten und nicht rauchen.**

⚠ 8 Zur korrekten Auflage Badewanne kurz belasten.

⚠ 9 Die verflieste Revisionsschachtdeckung mit Silikon oder Poresta® Konstruktionskleber einsetzen.

⚠ 10 Einbaubeispiel Poresta® Wannenträger Varío: Nische zu breit – Nischenfüllstück verwenden.

⚠ The relevant working guidelines of all the trades involved shall be observed.

⚠ When working with Poresta® supporting frame mounting foam, the working instructions shall be observed. **Warning: Keep mounting foam away from ignition sources and do not smoke. Thoroughly ventilate propellants before installing the supporting frame.**

⚠ 1 The tile thickness including tile adhesive must be taken into account; if necessary, the spacers have to be adjusted.

⚠ 2 Before jointing the bathtub with silicone, backfilling material (round cord) must be placed.

⚠ 3 Apply Poresta® supporting frame mounting foam to all bottom ribs.

⚠ 4 When mounting the drain fitting (e.g. "Poresta Fix"), the enclosed installation instructions of the manufacturer must be observed (waste fitting not included in the scope of supply).

⚠ 5 Supporting frames with adjustable bottom: Check the seat and support of the bathtub and adjust the adjusting wedges to size as required.

⚠ 6 To remedy tolerances, underfill springy bathtub edge areas or yielding supporting frame walls in the tub edge area with Poresta® supporting frame mounting foam or apply Poresta® structural adhesive. Observe the correct clearance between wall and bathtub edge and the correct protrusion between tub edge and supporting frame – align the bathtub in the supporting frame along the joints. To guarantee a simple exchangeability of the bathtub, we recommend covering the underfilling with a thin sheet before putting in the bathtub. With acrylic bathtubs, the edge area must generally be underfilled. **Warning: Keep mounting foam away from ignition sources and do not smoke. Thoroughly ventilate propellants.**

⚠ 7 After the installation of the drain fitting, a leak test has to be carried out. **Warning: When checking the inspection chamber, do not use ignition sources and do not smoke.**

⚠ 8 To make sure the bathtub is properly supported, press it down briefly.

⚠ 9 Mount the tiled inspection chamber cover using silicone or Poresta® structural adhesive.

⚠ 10 Mounting example Poresta® supporting frame Varío: The niche is too broad – use a niche packing piece.

⚠ Rekening houden met de verwerkingsrichtlijnen van alle betroffen leveranciers.

⚠ Bij werken met Poresta® badkuipdragermontageschuim op de toepassingsrichtlijnen letten. **Let op: montageschuim uit de buurt van ontstekingsbronnen houden en niet roken! Vóór plaatsing van de drager drijfgassen goed laten ontlichten.**

⚠ 1 U moet rekening houden met de dikte van de tegels inclusief tegellijm, eventueel moeten de afstandhouders worden aangepast.

⚠ 2 Voor het voegen van de badkuip met siliconen als afdichtingsmateriaal een (ronde) afdichtnoer plaatsen.

⚠ 3 Alle bodemribben met Poresta®-badkuipdragermontageschuim vorschäumen.

⚠ 4 Voor installatie van de afvoergarnitur (bijv. „Poresta Fix“) op de bijgaande montagehandleiding van de fabrikant letten (afvoergarnitur niet in de levering inbegrepen).

⚠ 5 Bij badkuipdragers met verstelbare bodem positie en ondersteuning van de kuip controleren en spieën eventueel volgens opgave afstellen.

⚠ 6 Oplösen van toleranties: Bij verende stukken in de douchebakrand of verende kuipwanden Poresta®-Kuipdragermontageschuim of Poresta®-constructielijm aanbrengen. Op de juiste wandafstand van de kuiprand en de juiste afstand tussen kuiprand en drager letten – kuip in de kuipdrager aan de hand van de voegen uitrichten. Om de badkuip later nog te kunnen vervangen voor het plaatsen of dragende rand met een dunne folie af te dekken. Bij acryl-badkuipen moet altijd een opvullaag worden aangebracht. **Let op: montageschuim uit de buurt van ontstekingsbronnen houden en niet roken! Drijfgassen goed laten ontlichten.**

⚠ 7 Na installatie van de afvoergarnitur controleren, of deze goed afsluit. **Let op: tijdens de controle door de revisie-opening ontstekingsbronnen uit de buurt houden en niet roken!**

⚠ 8 Ter controle van de juiste positie badkuip kortstondig belasten.

⚠ 9 De betegelde revisie-afdekking met siliconen of Poresta®-constructielijm inzetten.

⚠ 10 Montagevoorbeeld Poresta® badkuipdrager Varío: Nis is te breed: vulstuk gebruiken.

⚠ Les instructions correspondantes de mise en oeuvre de tous les métiers participants sont à respecter.

⚠ Lors de travaux avec de la mousse de montage pour supports de baignoires Poresta®, il faut respecter les instructions de mise en oeuvre. **Attention: éviter la présence de sources inflammables à proximité de la mousse de montage et ne pas fumer. Avant de poser le support de baignoire, laisser s'évacuer les gaz propulseurs.**

⚠ 1 Tenir compte de l'épaisseur des carreaux y compris la colle pour carreaux; le cas échéant, les écarteurs doivent être adaptés.

⚠ 2 Avant de procéder au jointoiment avec de la silicone, placer du matériau de remplissage (cordon rond).

⚠ 3 Revêtir toutes les nervures de fond par de la mousse de montage pour supports de baignoires Poresta®.

⚠ 4 Pour l'installation de la garniture d'écoulement (p.ex. „Poresta Fix“), respecter les instructions du fabricant qui y sont jointes (garniture d'écoulement pas comprise dans la fourniture).

⚠ 5 En cas de supports de baignoires avec fond réglable, contrôler la position et l'appui corrects de la baignoire et, le cas échéant, ajuster les cales de réglage selon les instructions.

⚠ 6 Remède en cas de tolérances: dans le cas d'un effet de ressort dans la zone du bord de la baignoire ou d'un fléchissement des parois des supports dans la zone du bord de la baignoire, appliquer du matériau de remplissage comme de la mousse de montage pour supports de baignoires Poresta® ou coller au moyen de colle de construction Poresta®. Faire attention à la distance correcte entre le mur et le bord de la baignoire et à la saillie correcte du bord de la baignoire par rapport au système de support de la baignoire – aligner la baignoire dans le système de support de manière correcte par rapport aux joints. En vue d'un remplacement ultérieur facile de la baignoire, il est utile de revêtir d'une feuille de couverture mince la couche de matériau de remplissage avant de poser la baignoire. En cas de baignoires acryliques, il faut toujours prévoir du matériau de remplissage dans la zone du bord de la baignoire. **Attention: Éviter la présence de sources inflammables à proximité de la mousse de montage et ne pas fumer. Laisser s'évacuer les gaz propulseurs.**

⚠ 7 Après installation de la garniture d'écoulement, procéder à un contrôle de l'étanchéité. **Attention: Lors de contrôles dans le regard d'égout, éloigner les sources inflammables et ne pas fumer.**

⚠ 8 Pour assurer un appui correct, charger la baignoire pour un moment.

⚠ 9 Installer la couverture carrelée du regard d'égout en utilisant de la silicone ou de la colle de construction Poresta®.

⚠ 10 Exemple d'installation du système de support Poresta® Varío: niche trop large – utiliser une pièce de remplissage.

⚠ Si deve osservare le istruzioni corrispondenti di lavorazione di tutti i mestieri partecipanti.

⚠ Per lavori con schiuma di montaggio Poresta® per supporti di vasca, si deve osservare le istruzioni di lavorazione. **Attenzione: Evitare la presenza di fonti infiammabili in prossimità della schiuma di montaggio e non fumare. Lasciar evacuare gas propellenti prima di posare il supporto di vasca.**

⚠ 1 Tener conto dello spessore delle piastrelle vi compresa la colla per piastrelle; eventualmente i distanziatori devono essere aggiustati.

⚠ 2 Prima di rabboccare con silicone i giunti della vasca, applicare un materiale di riempimento (corda tonda).

⚠ 3 Rivestire con schiuma di montaggio Poresta® per supporti di vasca tutte le coste di fondo.

⚠ 4 Per l'installazione dell'elemento di scarico (p. es. „Poresta Fix“) si deve osservare le istruzioni di montaggio giunte del produttore (gruppo di scarico non compreso nella fornitura).

⚠ 5 In caso di supporti di vasca con fondo regolabile controllare la posizione e l'appoggio corretto della vasca e eventualmente aggiustare i cunei d'aggiustaggio secondo le istruzioni.

⚠ 6 Rimedio in caso di tolleranze: In caso d'effetto di molla nella zona del bordo della vasca o di pareti cedevoli del supporto di vasca nella zona del bordo della vasca è necessario di applicare un materiale di riempimento come schiuma di montaggio Poresta® per supporti di vasca o colla di costruzione Poresta®. Badare alla distanza corretta fra il muro ed il bordo della vasca nonché alla sporgenza corretta del bordo della vasca riguardo al supporto di vasca – allineare la vasca nel sistema di supporto correttamente per quanto riguarda i giunti. Per permettere la sostituzione facile della vasca è utile di posare una foglia di copertura sottile sullo strato di materiale di riempimento prima d'installare la vasca. Per quanto riguarda le vasche acriliche è necessario di prevedere sempre del materiale di riempimento per la zona del bordo della vasca. **Attenzione: Evitare la presenza di fonti infiammabili in prossimità della schiuma di montaggio e non fumare. Lasciar evaporare i gas propellenti.**

⚠ 7 Dopo l'installazione del gruppo di scarico si deve procedere ad una prova di tenuta. **Attenzione: Durante controlli nel pozzetto d'ispezione evitare la presenza di fonti infiammabili e non fumare.**

⚠ 8 Per l'alloggiamento corretto caricare la vasca per un momento.

⚠ 9 Per installare la copertura piastrellata del pozzetto d'ispezione utilizzare silicone o colla di costruzione Poresta®.

⚠ 10 Esempio d'installazione per il supporto di vasca Poresta® Varío: nicchia troppo larga – utilizzare un pezzo di riempimento.

⚠ Obowiązuje uwzględnienie zasad wykonawstwa wszystkich związanych branż.

⚠ Podczas pracy z pianką montażową do obudowy wanny Poresta® należy przestrzegać wskazówek dotyczących sposobu użycia pianki. **Uwaga: Nie zbliżać się ze źródłami ognia do pianki montażowej i nie palić tytoniu. Przed montażem obudowy do wanny dokładnie wywietrzyć pomieszczenie z gazów piankowych.**

⚠ 1 Należy uwzględnić grubość płytek ceramicznych łącznie z klejem, w razie potrzeby dopasować elementy dystansowe.

⚠ 2 Przed zafugowaniem wanny kapielowej silikonem należy złożyć materiał podkładowy (okrągły sznur).

⚠ 3 Wszystkie żebra podłogowe pokryć pianką montażową do obudowy wanny Poresta®.

⚠ 4 Przy instalacji kompletu odpływowego (np. „Poresta Fix“) należy przestrzegać instrukcji montażu wydanej przez producenta (komplet odpływowy nie wchodzi w skład zestawu).

⚠ 5 W przypadku obudowy do wanny z regulowaną wysokością spodu sprawdzić osadzenie i podparcie wanny, w razie potrzeby wstawić kliny regulujące.

⚠ 6 Postępowanie w razie odchytek: W przypadku sprężynowania krawędzi wanny lub podatnych na odkształcenia ścianek obudowy w obszarze krawędzi wanny należy te miejsca wypełnić pianką montażową Poresta® lub podkleić klejem konstrukcyjnym Poresta®. Dopiłnować prawidłowego odstępu krawędzi wanny od ściany i właściwego występu wanny nad obudowę – wyregulować ustawienie wanny kapielowej w obudowie zgodnie z przebiegiem fug. Dla zapewnienia łatwej wymiany wanny kapielowej, należy przed włożeniem wanny kapielowej do obudowy wyłożyć miejsca wypełnione pianką cienką folią. W przypadku akrylowych wanien kapielowych należy zawsze wypełnić pianką obszar na krawędzi wanny. **Uwaga: Nie zbliżać się ze źródłami ognia do pianki montażowej i nie palić tytoniu. Dokładnie wywietrzyć pomieszczenie z gazów piankowych.**

⚠ 7 Po montażu kompletu odpływowego należy przeprowadzić próbę szczelności. **Uwaga: Podczas przeprowadzania próby w otworze rewizyjnym nie zbliżać się ze źródłami ognia i nie palić tytoniu.**

⚠ 8 W celu uzyskania prawidłowego ułożenia wanny w obudowie obciążyć na krótko wannę.

⚠ 9 Złożyć oklejoną płytkami pokrywą otworu rewizyjnego z użyciem silikonu lub kleju konstrukcyjnego Poresta®.

⚠ 10 Przykład montażu obudowy do wanny Poresta® Varío: Nisza za szeroka – użyć wkładki wypełniającej niszę.

⚠ Учитывайте соответствующие руководства по обработке всего оборудования, используемого при установке.

⚠ При проведении работ с монтажной пеной Poresta® для ванн стоек необходимо соблюдать инструкции по ее применению. **Внимание: не работайте с монтажной пеной вблизи источников возгорания и не курите во время работы. Перед установкой стойки для ванны хорошо проветрите помещение от рабочих газов.**

⚠ 1 Учитывайте толщину плитки и клеящего слоя, при необходимости установите распорки.

⚠ 2 Перед заделыванием швов стойки для ванны силиконом необходимо проложить наполнитель (крутлый шнур).

⚠ 3 Все напольные ребра запеньте монтажной пеной Poresta® для стоек.

⚠ 4 При установке сливной арматуры (например, „Poresta Fix“) необходимо соблюдать прилагаемую инструкцию производителя по монтажу (сливная арматура в комплект поставки не входит).

⚠ 5 При установке стойки для ванны с регулируемой высотой dna проверьте посадку и крепление ванны и при необходимости подгоните по размеру регулировочные клинья.

⚠ 6 Устранение неплотностей посадки: пружинящие края ванны или неплотно прилегающие края стенок стойки для ванны заполнить монтажной пеной Poresta® для ванн стоек или конструкционным клеем Poresta®. Следите за правильным расстоянием между краем ванны и стеной, а также расположением края ванны относительно стойки для ванны – выровняйте ванну в стойке по стыкам. Чтобы обеспечить возможность удобной замены ванны, закройте перед ее установкой наполнитель края ванны тонкой защитной пленкой. В акриловых ваннах всегда прокладывайте наполнитель снизу по краю ванны. **Внимание: не работайте с монтажной пеной вблизи источников возгорания и не курите во время работы. Хорошо проветрите помещение от рабочих газов.**

⚠ 7 После установки проверьте сливную арматуру на герметичность. **Внимание: при проведении проверок через контрольное отверстие не используйте источники возгорания и не курите.**

⚠ 8 Для правильной посадки кратковременно прижмите ванну.

⚠ 9 Облицованную плиткой дверку контрольного отверстия закрепить силиконом или конструкционным клеем Poresta®.

⚠ 10 Пример установки стойки для ванной Poresta® Varío: при слишком широкой нише используйте наполнитель ниши.

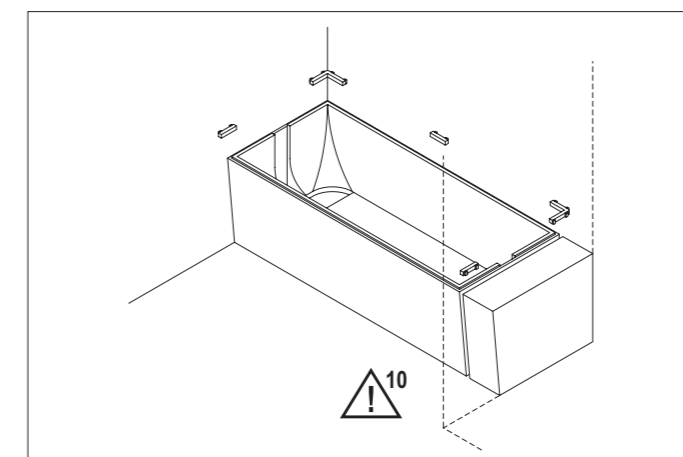
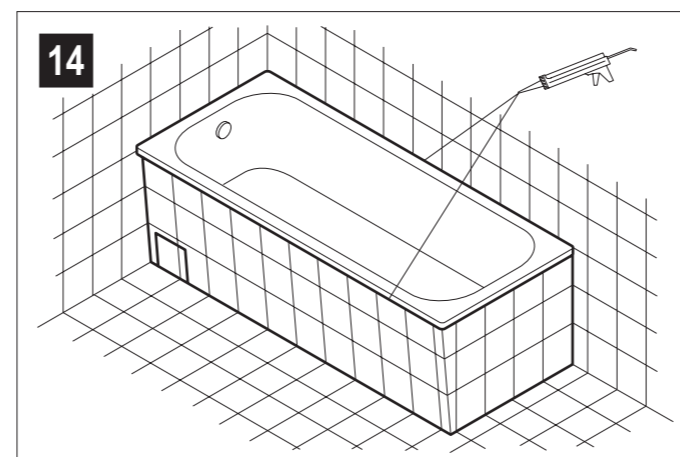
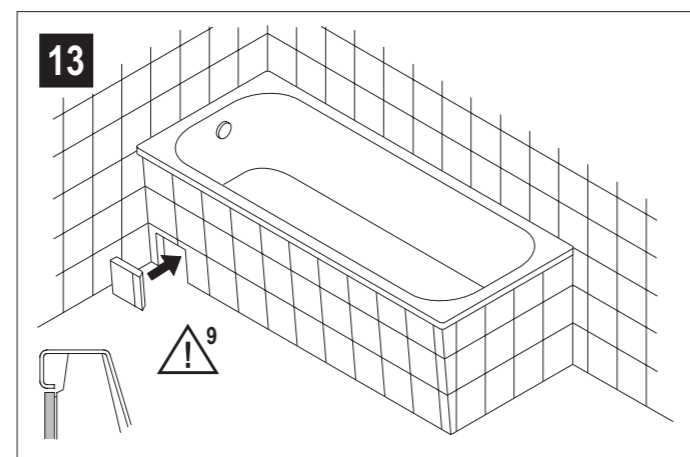
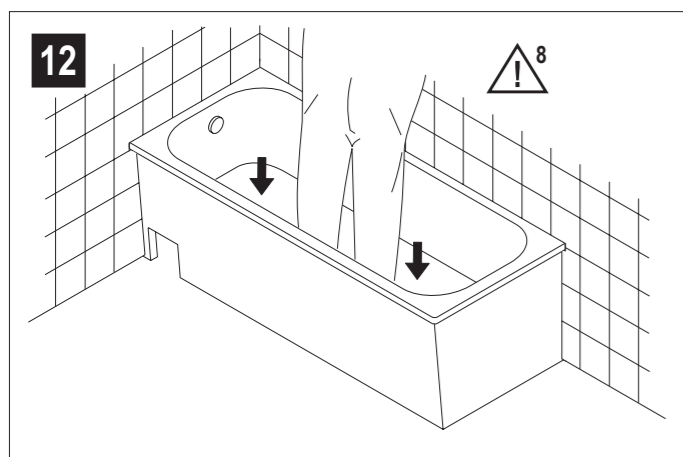
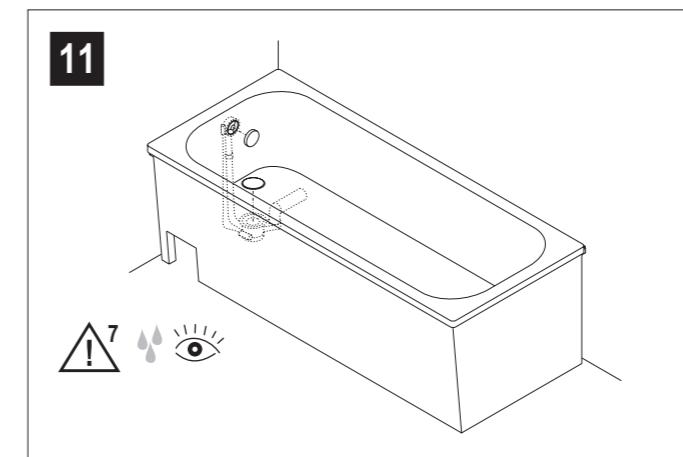
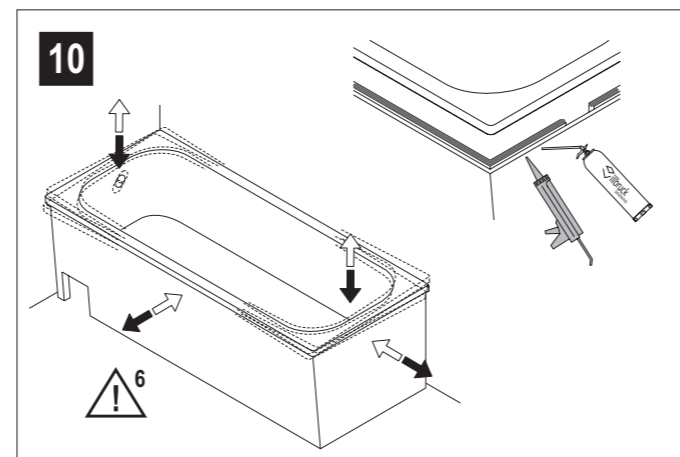
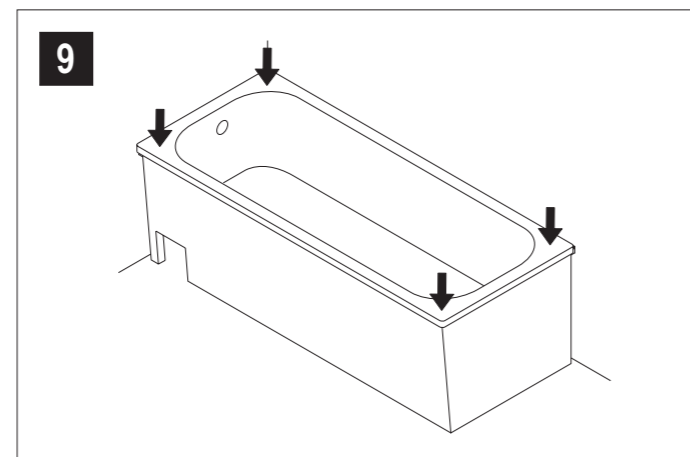
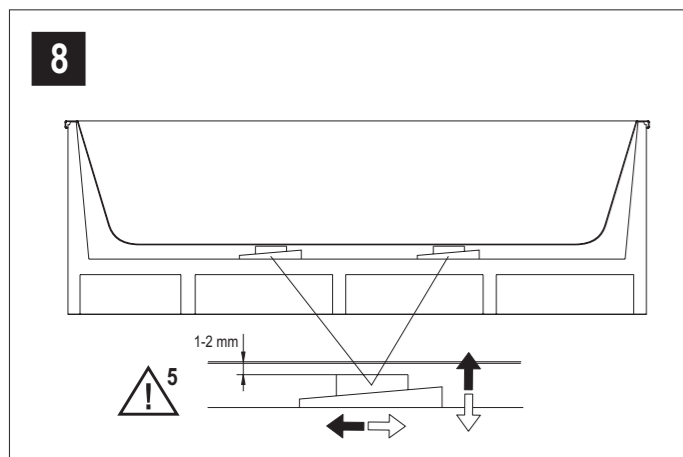
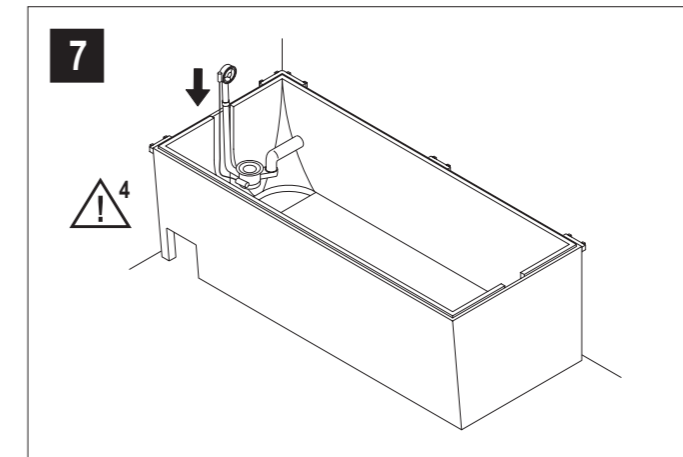
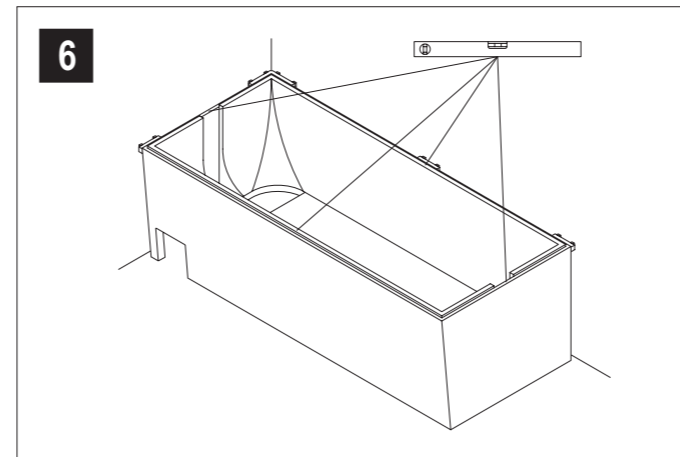
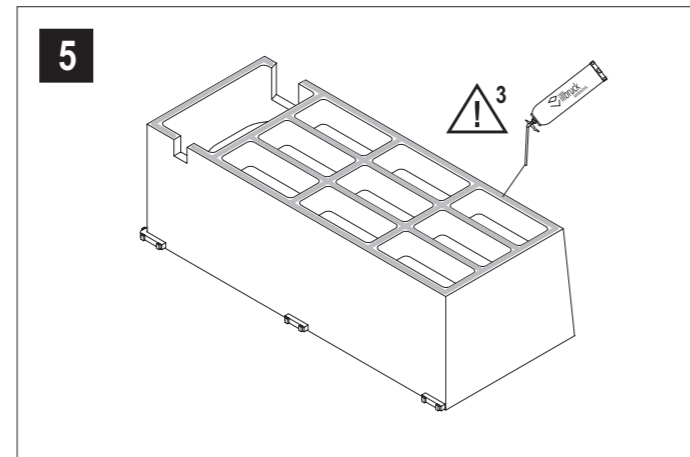
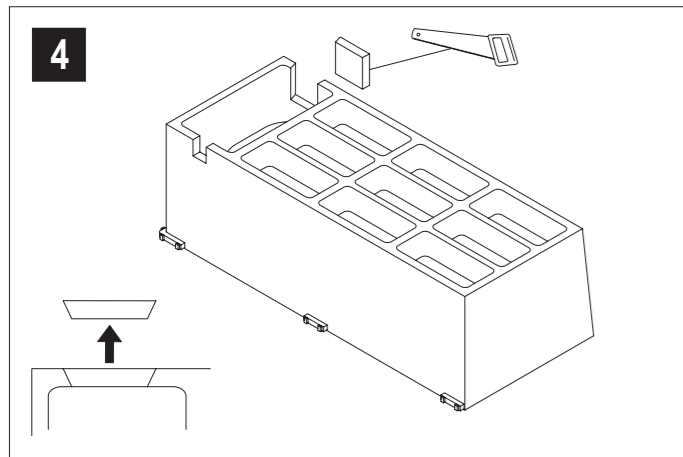
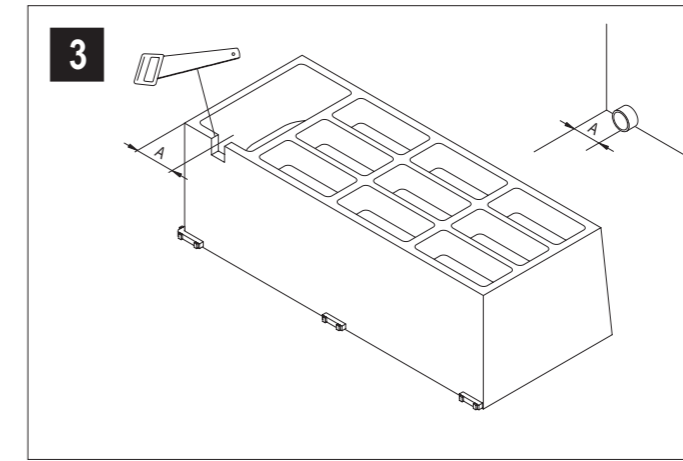
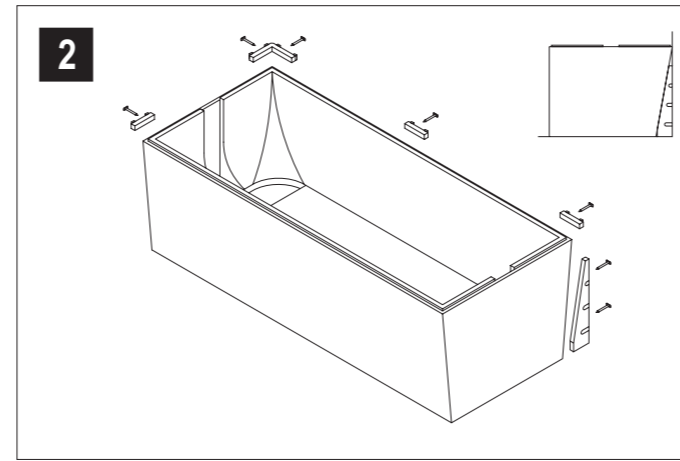
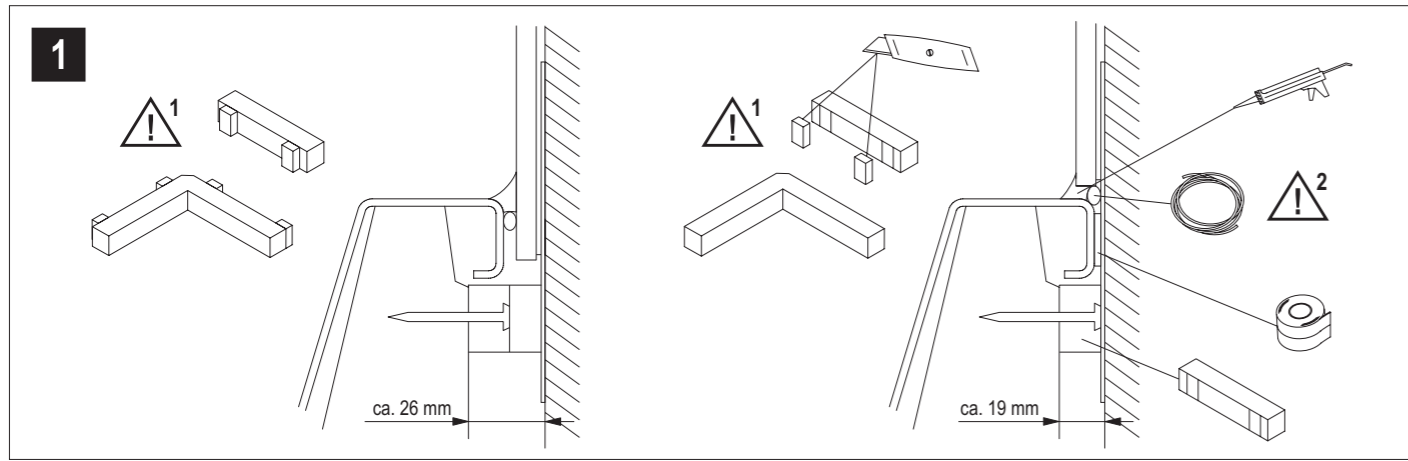

Empfohlenes Zubehör /
Recommended accessories /
Aanbevolen toebehoren /
Accessoires recommandés /
Accessori raccomandati /
Zalecany osprzet /
Рекомендуемые комплектующие:

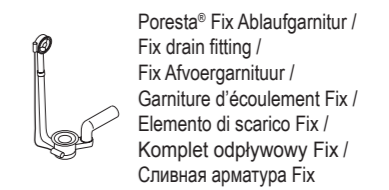

Poresta® Fix Ablaufgarnitur /
Fix drain fitting /
Fix Afvoergarnituur /
Garniture d'écoulement Fix /
Elemento di scarico Fix /
Komplet odpływowy Fix /
Сливная арматура Fix



Poresta® Wannenträger Montageschaum /
Supporting frame mounting foam /
Badkuipdragermontageschuim /
Mousse de montage pour supports de
baignoires /
Schiuma di montaggio per sopporti di vasca /
Pianka montażowa do obudowy wanny /
Монтажная пена для стойки для ванной



Poresta® Konstruktionskleber /
Structural adhesive /
Constructielijm /
Colle de construction /
Colla di costruzione /
Klej konstrukcyjny /
Конструкционный клей



Poresta® Dämm- und Schutzband /
Insulation and protection tape /
Dichtings- en isolatieband /
Bande d'insonorisation et de protection /
Nastro d'insonorizzazione e di protezione /
Taśma izolująco-ochronna /
Изоляционная и защитная лента



Hinterfüllmaterial /
Backfilling material /
Opvulmateriaal /
Matériau de remplissage /
Materiale di riempimento /
Material podkładowy /
Заполнитель

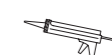

Silikon /
Silicone /
Siliconen /
Silicone /
Silicone /
Силикон