

# Einbauanleitung Mounting instruction Montagehandleiding Instructions de montage Istruzioni di montaggio Instrukcja montażu Инструкция по монтажу

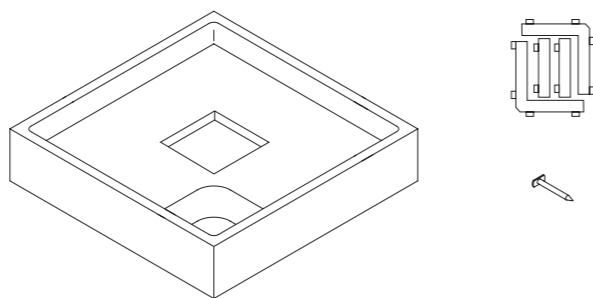

# Poresta® Duschwannenträger Poresta® Shower base support Poresta® Douchebakdrager Support de cuve à douche Poresta® Sopperto di piatto doccia Poresta® Stelaż do brodzika Poresta® Стойки для душевых поддонов Poresta®



**!** Die einschlägigen Verarbeitungsrichtlinien aller beteiligten Gewerke sind zu berücksichtigen.

**!** Bei Arbeiten mit Poresta® Wannenträger Montage-schaum sind die Verarbeitungshinweise zu beachten. **Achtung: Zündquellen vom Montageschaum fernhalten und nicht rauchen. Treibgase vor Setzen des Wannenträgers gut abblühen lassen.**

**!** 1 Die Fliesenstärke inklusive Fliesenkleber muss berücksichtigt werden, gegebenenfalls müssen die Abstandhalter angepasst werden.

**!** 2 Vor Verfügen der Duschwanne mit Silikon ist ein Hinterfüllmaterial (Rundschnur) einzubringen.

**!** 3 Für die Installation der Ablaufgarnitur (z.B. „Poresta Fix-DF“) ist die beiliegende Einbauanleitung des Herstellers zu beachten (Ablaufgarnitur nicht im Lieferumfang).

**!** 4 Nach Installation der Ablaufgarnitur ist eine Dichtigkeitsprüfung durchzuführen.

**!** 5 Eine geeignete Wärmedämm- und Schallschutzummantelung muss an der Ablaufleitung angebracht werden.

**!** 6 Alle Bodenrippen mit Poresta® Wannenträger Montage-schaum verschäumen.

**!** 7 Bei Duschwannenträgern mit Verstellboden Sitz- und Unterstützung der Duschwanne überprüfen und Verstellkeile gegebenenfalls nach Vorgabe einstellen.

**!** 8 Abhilfe bei Toleranzen: Bei federmatten Wannenrandbereichen im Wannenrandbereich mit Poresta® Wannenträger Montageschaum oder Poresta® Konstruktionskleber unterfüllen bzw. verkleben. Auf richtigen Wandabstand des Wannenrandes und richtigen Wannenrandüberstand zum Duschwannenträger achten – Duschwanne im Duschwannenträger fugengerecht ausrichten. Um eine einfache Austauschbarkeit der Duschwanne zu gewährleisten, die Unterfüllung vor Einsetzen der Duschwanne mit einer dünnen Abdeckfolie abdecken. Bei Acryl-Duschwannen ist der Wannenrandbereich immer zu unterfüllen. **Achtung: Zündquellen vom Montageschaum fernhalten und nicht rauchen. Treibgase gut abblühen lassen.**

**!** 9 Zur korrekten Auflage Duschwanne kurz belasten.

**!** 10 Die verflieste Revisionsschichtabdeckung mit Silikon oder Poresta® Konstruktionskleber einsetzen.

**!** 11 Einbaubeispiel Poresta® Duschwannenträger: Nische zu breit – Nischenfüllstück verwenden.

**!** The relevant working guidelines of all the trades involved shall be observed.

**!** When working with Poresta® supporting frame mounting foam, the working instructions shall be observed. **Warning: Keep mounting foam away from ignition sources and do not smoke. Thoroughly ventilate propellants before installing the supporting frame.**

**!** 1 The tile thickness including tile adhesive must be taken into account; if necessary, the spacers have to be adjusted.

**!** 2 Before jointing the shower base with silicone, backfilling material (round cord) must be placed.

**!** 3 When mounting the drain fitting (e.g. „Poresta Fix-DF“), the enclosed installation instructions of the manufacturer must be observed (waste fitting not included in the scope of supply).

**!** 4 After the installation of the drain fitting, a leak test has to be carried out.

**!** 5 A suitable thermal insulation and sound proofing casing has to be fitted to the outlet pipe.

**!** 6 Apply Poresta® supporting frame mounting foam to all bottom ribs.

**!** 7 Shower base supports with adjustable bottom: Check the seat and support of the shower base and adjust the adjusting wedges to size as required.

**!** 8 To remedy tolerances, underfill springy shower base edge areas with Poresta® shower base support mounting foam or apply Poresta® structural adhesive. Observe the correct clearance between wall and shower base edge and the correct protrusion between shower base edge and shower base support – align the shower base in the shower base support along the joints. To guarantee a simple exchangeability of the shower base, we recommend covering the underfilling with a thin sheet before putting in the shower base. With acrylic shower bases, the edge area must generally be underfilled. **Warning: Keep mounting foam away from ignition sources and do not smoke. Thoroughly ventilate propellants.**

**!** 9 To make sure the shower base is properly supported, press it down briefly.

**!** 10 Mount the tiled inspection chamber cover using silicone or Poresta® structural adhesive.

**!** 11 Mounting example Poresta® shower base support: The niche is too broad – use a niche packing piece.

**!** Rekening houden met de verwerkingsrichtlijnen van alle betroffen leveranciers.

**!** Bij werken met Poresta® badkuipdragermontageschuim op de toepassingsrichtlijnen letten. **Let op: montageschuim uit de buurt van ontstekingsbronnen houden en niet roken! Vóór plaatsing van de drager drijfgassen goed laten ontlichten.**

**!** 1 U moet rekening houden met de dikte van de tegels inclusief tegellijm, eventueel moeten de afstandhouders worden aangepast.

**!** 2 Voor het voegen van de douchebak met siliconen als afdichtingsmateriaal een (ronde) afdichtnoer plaatsen.

**!** 3 Voor installatie van de afvoergarnitur (bijv. „Poresta Fix-DF“) op de bijgaande montagehandleiding van de fabrikant letten (afvoergarnitur niet in de levering inbegrepen).

**!** 4 Na installatie van de afvoergarnitur controleren, of deze goed afsluit.

**!** 5 Een geschikte warmte- en geluidsisolatielaag moet aan de afvoerleiding worden aangebracht.

**!** 6 Alle bodemribben met Poresta®-badkuipdragermontageschuim volschuimen.

**!** 7 Bij douchebakdragers met verstelbare bodem positie en ondersteuning van de kuip controleren en spieën eventueel volgens opgave afstellen.

**!** 8 Oplossen van toleranties: Bij verende stukken in de douchebakrand Poresta®-kuipdragermontageschuim of Poresta®-constructielijm aanbrengen. Op de juiste wandafstand van de bakrand en de juiste afstand tussen bakrand en drager letten – bak in de bakdrager aan de hand van de voegen uitrichten. Om de douchebak later nog te kunnen vervangen voor het plaatsen van dragende rand met een dunne folie af te dekken. Bij acryl-badkuipen moet altijd een opvul laag worden aangebracht. **Let op: montageschuim uit de buurt van ontstekingsbronnen houden en niet roken! Drijfgassen goed laten ontlichten.**

**!** 9 Ter controle van de juiste positie douchebak kortstondig belasten.

**!** 10 De betegelde revisie-afdekking met siliconen of Poresta®-constructielijm inzetten.

**!** 11 Montagevoorbeeld Poresta® douchebakdrager: Nis is te breed: vulstuk gebruiken.

**!** Les instructions correspondantes de mise en oeuvre de tous les métiers participants sont à respecter.

**!** Lors de travaux avec de la mousse de montage pour supports de baignoires Poresta®, il faut respecter les instructions de mise en oeuvre. **Attention: éviter la présence de sources inflammables à proximité de la mousse de montage et ne pas fumer. Avant de poser le support de baignoire, laisser s'évacuer les gaz propulseurs.**

**!** 1 Tenir compte de l'épaisseur des carreaux y compris la colle pour carreaux; le cas échéant, les écarteurs doivent être adaptés.

**!** 2 Avant de procéder au jointoiment de la cuve à douche avec de la silicone, placer du matériau de remplissage (cordon rond).

**!** 3 Pour l'installation de la garniture d'écoulement (p.ex. „Poresta Fix-DF“), respecter les instructions du fabricant qui y sont jointes (garniture d'écoulement pas comprise dans la fourniture).

**!** 4 Après installation de la garniture d'écoulement, procéder à un contrôle de l'étanchéité.

**!** 5 La conduite d'écoulement doit être pourvue d'une enveloppe appropriée calorifuge et insonorisante.

**!** 6 Revêtir toutes les nervures de fond par de la mousse de montage pour supports de baignoires Poresta®.

**!** 7 En cas de supports de cuves à douche avec fond réglable, contrôler la position et l'appui corrects de la cuve à douche et, le cas échéant, ajuster les cales de réglage selon les instructions.

**!** 8 Remède en cas de tolérances: dans le cas d'un effet de ressort dans la zone du bord de la cuve à douche, appliquer du matériau de remplissage comme de la mousse de montage pour supports de cuves à douche Poresta® ou colle au moyen de colle de construction Poresta®. Faire attention à la distance correcte entre le mur et le bord de la cuve à douche et à la saillie correcte du bord de la cuve à douche par rapport au système de support de la cuve à douche – aligner la cuve à douche dans le système de support de manière correcte par rapport aux joints. En vue d'un remplacement ultérieur facile de la cuve à douche, il est utile de revêtir d'une feuille de couverture mince la couche de matériau de remplissage avant de poser la cuve à douche. En cas de cuves à douche acryliques, il faut toujours prévoir du matériau de remplissage dans la zone du bord de la cuve à douche. **Attention: Éviter la présence de sources inflammables à proximité de la mousse de montage et ne pas fumer. Laisser s'évacuer les gaz propulseurs.**

**!** 9 Pour assurer un appui correct, charger la cuve à douche pour un moment.

**!** 10 Installer la couverture carrelée du regard d'égout en utilisant de la silicone ou de la colle de construction Poresta®.

**!** 11 Exemple d'installation du système de support de cuve à douche Poresta® : niche trop large – utiliser une pièce de remplissage.

**!** Si deve osservare le istruzioni corrispondenti di lavorazione di tutti i mestieri partecipanti.

**!** Per lavori con schiuma di montaggio Poresta® per supporti di vasca, si deve osservare le istruzioni di lavorazione. **Attenzione: Evitare la presenza di fonti infiammabili in prossimità della schiuma di montaggio e non fumare. Lasciar evacuare gas propellenti prima di posare il supporto di vasca.**

**!** 1 Tener conto dello spessore delle piastrelle vi compresa la colla per piastrelle; eventualmente i distanziatori devono essere aggiustati.

**!** 2 Prima di rabboccare con silicone i giunti del piatto doccia, applicare un materiale di riempimento (corda tonda).

**!** 3 Per l'installazione dell'elemento di scarico (p. es. „Poresta Fix-DF“) si deve osservare le istruzioni di montaggio giunte del produttore (gruppo di scarico non compreso nella fornitura).

**!** 4 Dopo l'installazione del gruppo di scarico si deve procedere ad una prova di tenuta.

**!** 5 La condotta di scarico deve essere dotata di una coibentazione termica ed acustica appropriata.

**!** 6 Rivestire con schiuma di montaggio Poresta® per supporti di vasca tutte le coste di fondo.

**!** 7 In caso di supporti di piatto doccia con fondo regolabile controllare la posizione e l'appoggio corretto del piatto doccia e eventualmente aggiustare i cunei d'aggiustaggio secondo le istruzioni.

**!** 8 Rimedio in caso di tolleranze: In caso d'effetto di molla nella zona del bordo del piatto doccia è necessario di applicare un materiale di riempimento come schiuma di montaggio Poresta® per supporti di piatto doccia o colla di costruzione Poresta®. Badare alla distanza corretta fra il muro ed il bordo del piatto doccia nonché alla sporgenza corretta del bordo del piatto doccia riguardo al supporto del piatto doccia – allineare il piatto doccia nel sistema di supporto correttamente per quanto riguarda i giunti. Per permettere la sostituzione facile del piatto doccia è utile di posare una foglia di copertura sottile sullo strato di materiale di riempimento prima d'installare il piatto doccia. Per quanto riguarda i piatti doccia acrilici è necessario di prevedere sempre del materiale di riempimento per la zona del bordo del piatto doccia. **Attenzione: Evitare la presenza di fonti infiammabili in prossimità della schiuma di montaggio e non fumare. Lasciar evaporare i gas propellenti.**

**!** 9 Per l'alloggiamento corretto caricare il piatto doccia per un momento.

**!** 10 Per installare la copertura piastrellata del pozzetto d'ispezione utilizzare silicone o colla di costruzione Poresta®.

**!** 11 Esempio d'installazione per il supporto di piatto doccia Poresta® : nicchia troppo larga – utilizzare un pezzo di riempimento.

**!** Obowiązuje uwzględnienie zasad wykonawstwa wszystkich związanych branż.

**!** Podczas pracy z pianką montażową do obudowy wanny Poresta® należy przestrzegać wskazówek dotyczących sposobu użycia pianki. **Uwaga: Nie zbliżać się ze źródłami ognia do pianki montażowej i nie palić tytoniu. Przed montażem obudowy do wanny dokładnie wywietrzyć pomieszczenie z gazów piankowych.**

**!** 1 Należy uwzględnić grubość płytek ceramicznych łącznie z klejem, w razie potrzeby dopasować elementy dystansowe.

**!** 2 Przed zafugowaniem brodzika silikonem należy założyć materiał podkładowy (okrągły sznur).

**!** 3 Przy instalacji kompletu odpływowego (np. „Poresta Fix-DF“) należy przestrzegać instrukcji montażu wydanej przez producenta (komplet odpływowy nie wchodzi w skład zestawu).

**!** 4 Po montażu kompletu odpływowego należy przeprowadzić próbę szczelności.

**!** 5 Na przewodzie odpływowym należy zamontować odpowiednią izolację cieplną i akustyczną.

**!** 6 Wszystkie żebra podłogowe pokryć pianką montażową do obudowy wanny Poresta®.

**!** 7 W przypadku stelaża do brodzików z regulowaną wysokością spodu sprawdzić osadzenie i podparcie brodzika, w razie potrzeby wstawić kliny regulujące.

**!** 8 Postępowanie w razie odchyłek: W przypadku sprężynowania krawędzi brodzika w obszarze brzegowym należy te miejsca wypełnić pianką montażową Poresta® lub podkleić klejem konstrukcyjnym Poresta®. Dopilnować prawidłowego odstępu krawędzi brodzika od ściany i właściwego występu brodzika nad stelażem – wyregulować ustawienie brodzika na stelażu zgodnie z przebiegiem fug. Dla zapewnienia łatwej wymiany brodzika, należy przed wstawieniem brodzika do stelaża wyłożyć miejsca wypełnione pianką cienką folią. W przypadku brodzików akrylowych należy zawsze wypełnić pianką obszar na krawędzi brodzika. **Uwaga: Nie zbliżać się ze źródłami ognia do pianki montażowej i nie palić tytoniu. Dokładnie wywietrzyć pomieszczenie z gazów piankowych.**

**!** 9 W celu uzyskania prawidłowego przylegania brodzika do stelaża należy obciążyć na krótko brodzik.

**!** 10 Założyć oklejoną płytkami pokrywę otworu rewizyjnego z użyciem silikonu lub kleju konstrukcyjnego Poresta®.

**!** 11 Przykład montażu stelaża do brodzika Poresta®: Nisza za szeroka – użyć wkładki wypełniającej niszę.

**!** Учитывайте соответствующие руководства по обработке всего оборудования, используемого при установке.

**!** При проведении работ с монтажной пеной Poresta® для ванн стоек необходимо соблюдать инструкции по ее применению. **Внимание: не работайте с монтажной пеной вблизи источников возгорания и не курите во время работы. Перед установкой стойки для ванны хорошо проветрите помещение от рабочих газов.**

**!** 1 Учитывайте толщину плитки и клеящего слоя, при необходимости установите распорки.

**!** 2 Перед заделыванием швов стойки для душевого поддона силиконом необходимо проложить заполнитель (крутлый шнур).

**!** 3 При установке сливной арматуры (например, „Poresta Fix-DF“) необходимо соблюдать прилагаемую инструкцию производителя по монтажу (сливная арматура в комплект поставки не входит).

**!** 4 После установки проверьте сливную арматуру на герметичность.

**!** 5 Сливную трубу необходимо обернуть соответствующим тепло- и шумоизоляционным материалом.

**!** 6 Все напольные ребра запеньте монтажной пеной Poresta® для стоек.

**!** 7 При установке стойки для душевого поддона с регулируемой высоты дна проверьте посадку и крепление душевого поддона и при необходимости подгоните по размеру регулировочные клинья.

**!** 8 Устранение неплотностей посадки: пружинящие края душевого поддона заполните монтажной пеной Poresta® для ванн стоек или заклейте конструкционным клеем Poresta®. Следите за правильным расстоянием между краем душевого поддона и стеной, а также расположением края душевого поддона относительно стойки для душевого поддона – выровняйте душевой поддон в стойке по стыкам. Чтобы обеспечить возможность удобной замены душевого поддона, закройте перед его установкой заполнитель края душевого поддона тонкой защитной пленкой. В акриловых душевых поддонах всегда прокладывайте заполнитель снизу по краю душевого поддона. **Внимание: не работайте с монтажной пеной вблизи источников возгорания и не курите во время работы. Хорошо проветрите помещение от рабочих газов.**

**!** 9 Для правильной посадки кратковременно прижмите душевой поддон.

**!** 10 Облицованную плиткой дверку контрольного отверстия закрепите силиконом или конструкционным клеем Poresta®.

**!** 11 Пример установки стойки для душевого поддона Poresta®: при слишком широкой нише используйте заполнитель ниши.

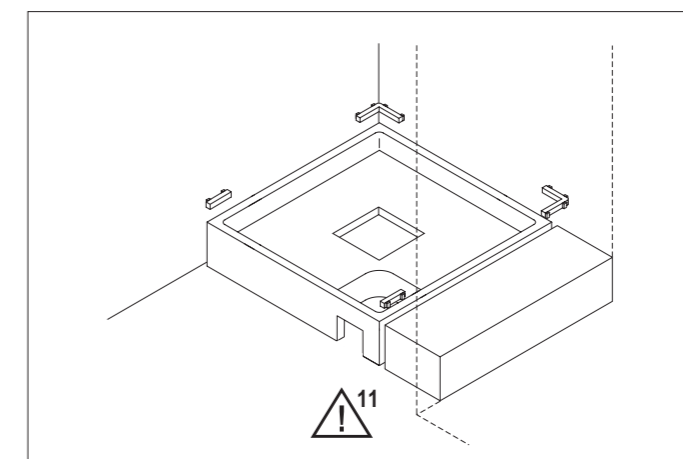
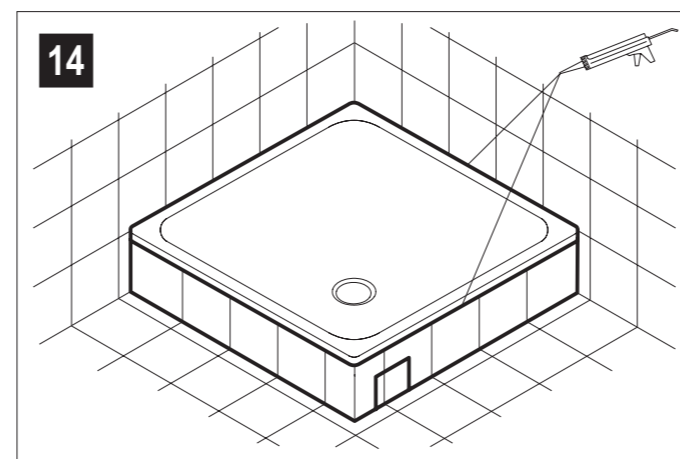
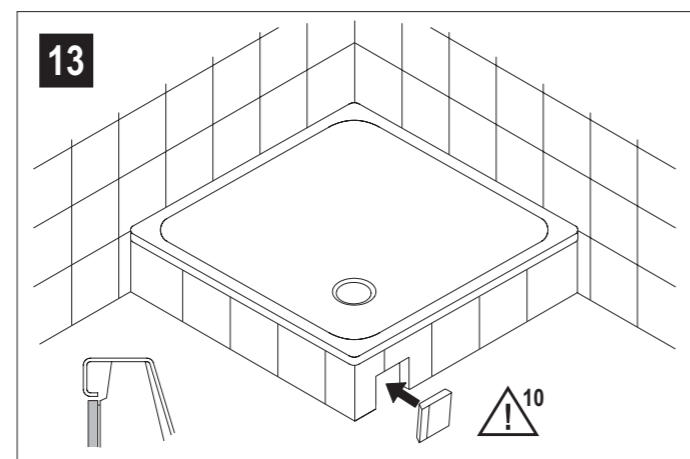
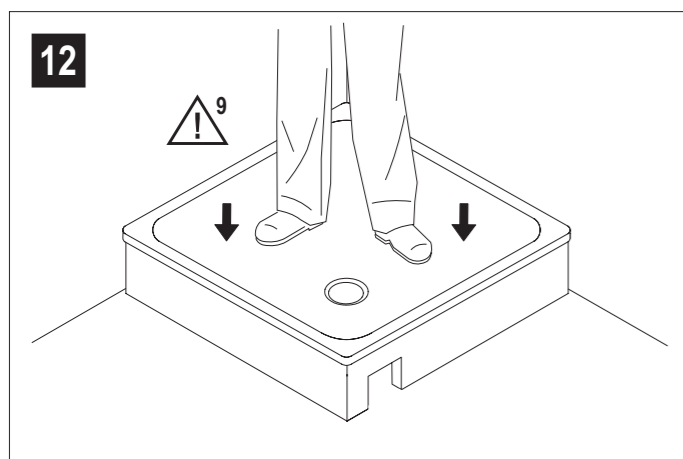
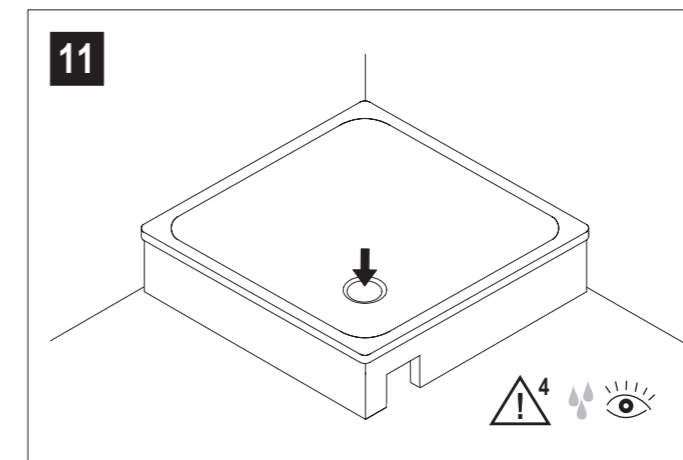
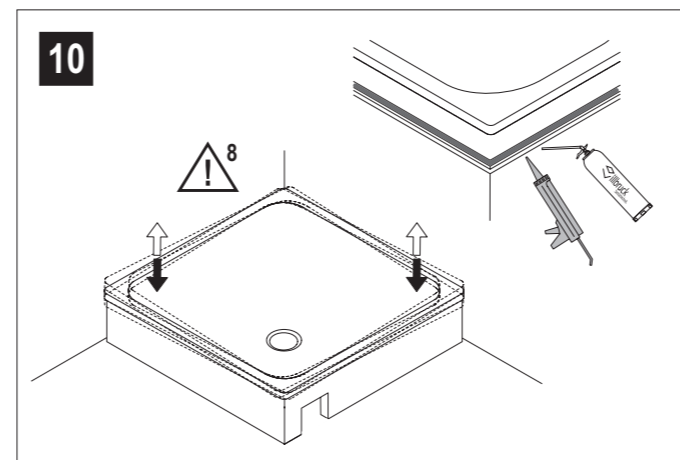
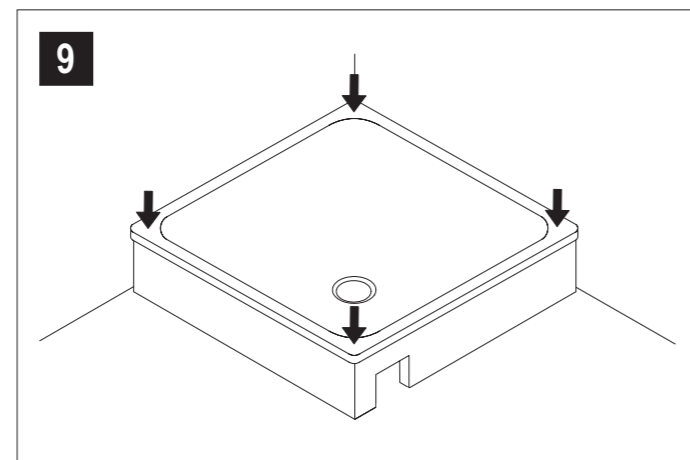
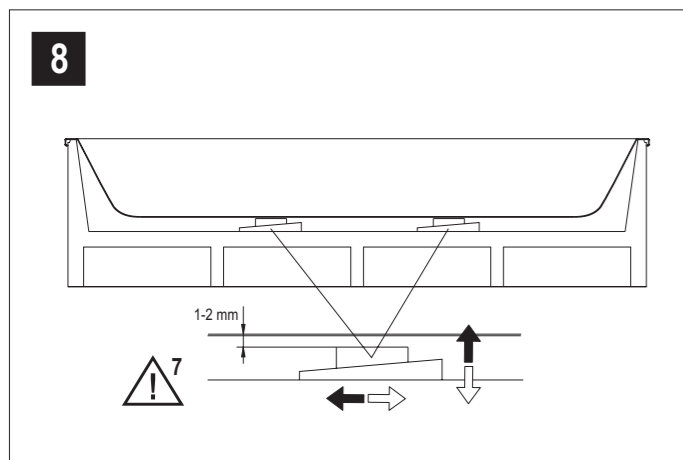
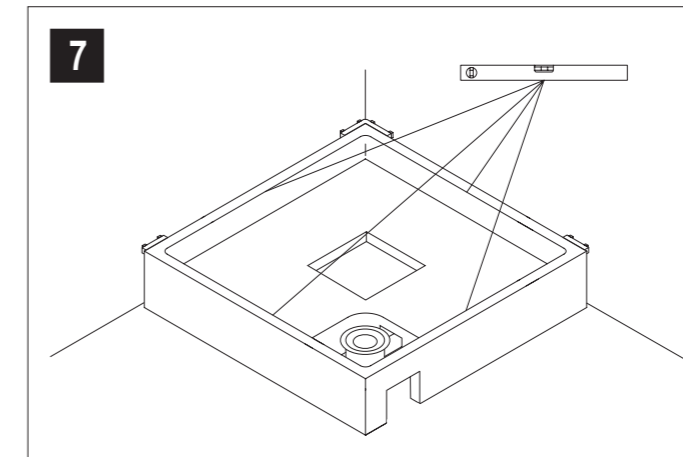
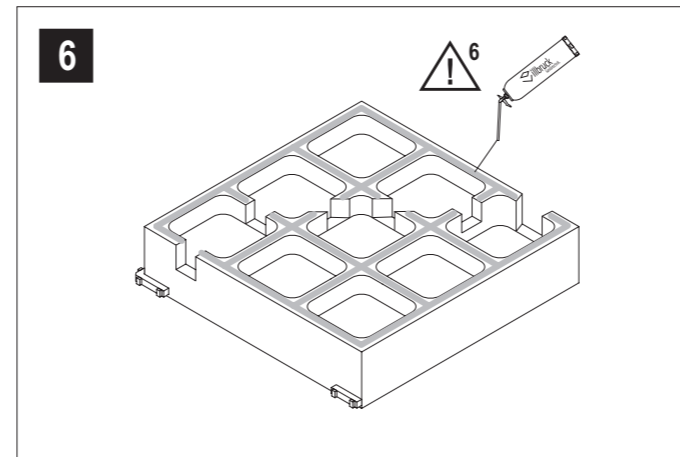
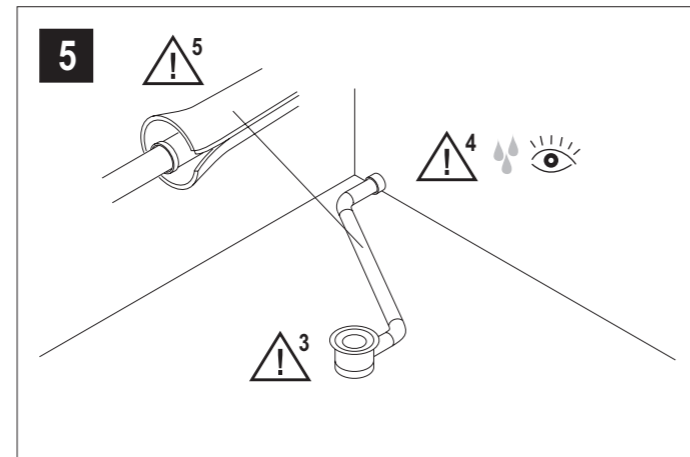
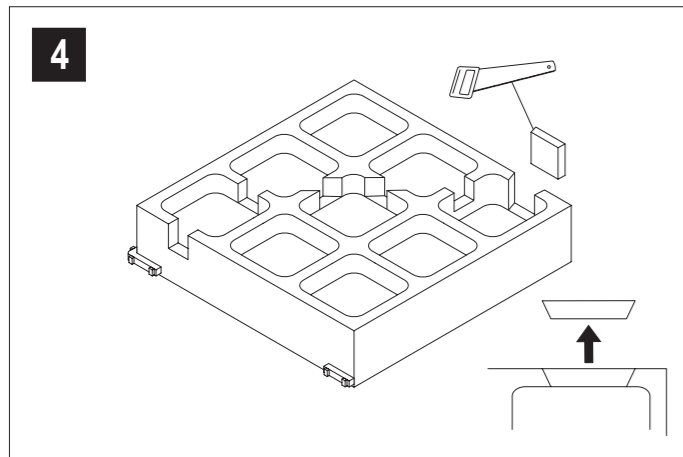
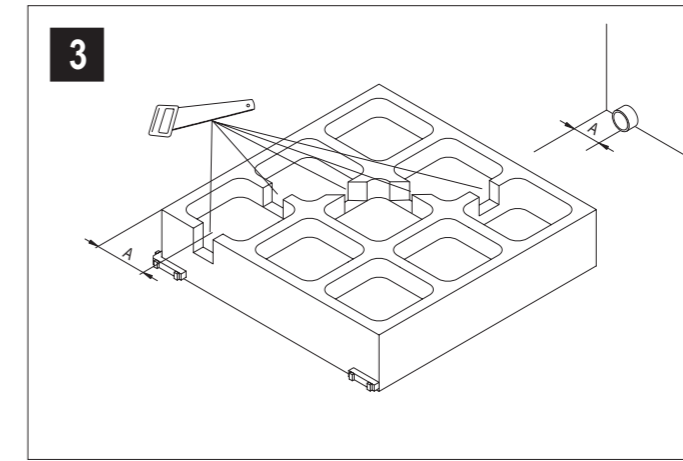
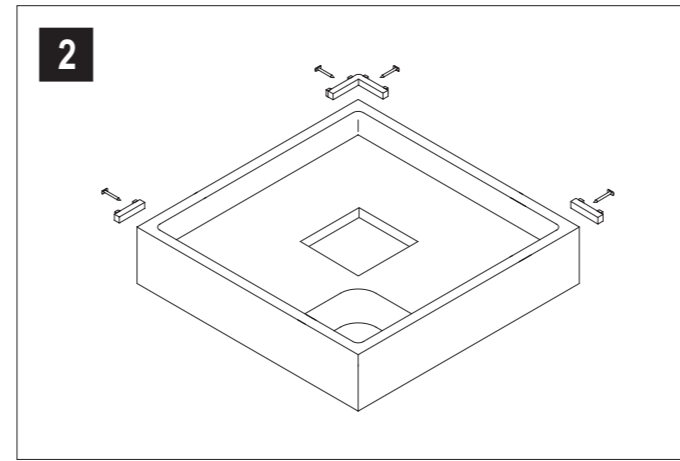
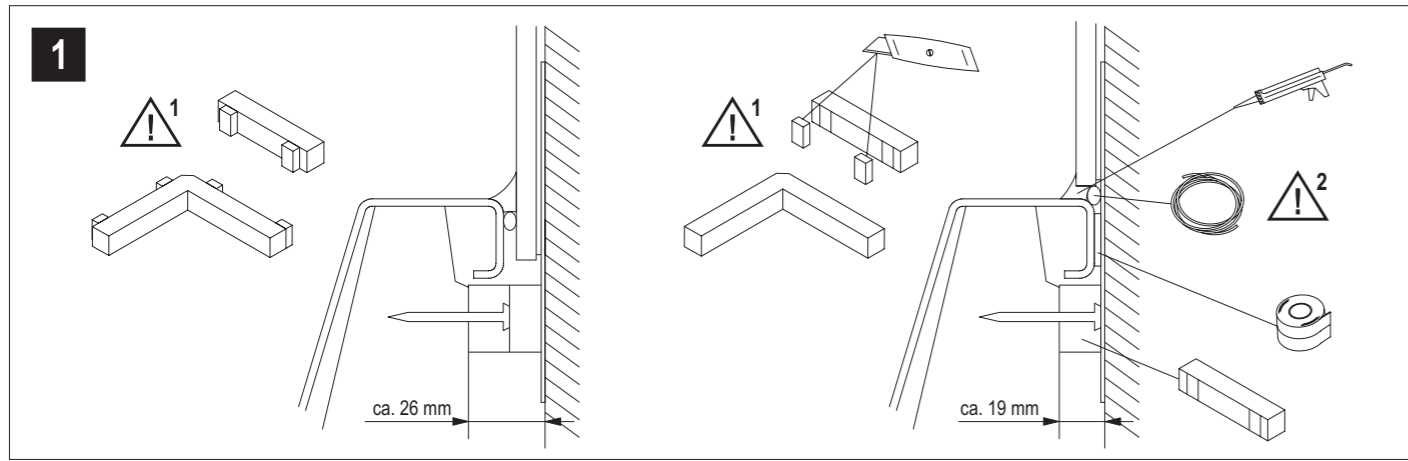

Empfohlenes Zubehör /  
 Recommended accessories /  
 Aanbevolen toebehoren /  
 Accessoires recommandés /  
 Accessori raccomandati /  
 Zalecany osprzet /  
 Рекомендуемые комплектующие:

